

ユーザーマニュアル

スマート宅配ボックス Uark

含まれるもの

宅配ボックス

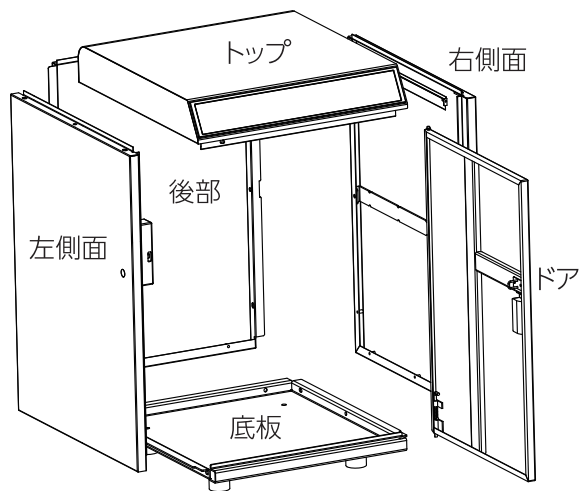

- トップケース × 1
- 右側面パネル × 1
- 底板 × 1
- 左側面パネル × 1
- 後部パネル × 1
- ドアパネル × 1

付属品



仕様



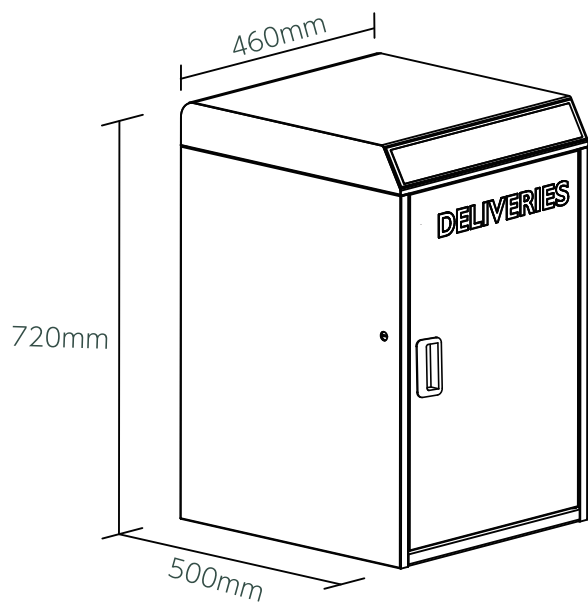

モデル	Uark
材質	亜鉛めっき鋼板
バッテリー	18650 充電式リチウム電池4本
ロック解除方法	Bluetooth、パスコード、アプリ、非常開錠キー

UARK







特徴





ロック解除

-  管理者によるロック解除
ロック解除のための管理者用パスコードを設定します。
設定や操作など、管理者だけが管理者パスコードを変更できます。
-  ワンタッチでロック解除
宅配ボックスに荷物がない場合、宅配業者は直接マークのボタンをタップして扉を開き、配送コードの入力なしに、配達を完了することができます。
-  ユーザーによるロック解除
この宅配ボックスは、最大90個のピックアップパスコードを設定することができます。
ご家族やご友人のためのパスコードです。
-  チャイルドロックボタンによるロック解除
万が一宅配ボックス内に閉じ込められた場合、SOSマークのボタンをタップして扉を開けることができます。



モバイルコントロール

-  Bluetoothロック解除
モバイルアプリで宅配ボックスのロックを解除するには、を右へスワイプします。
-  モバイル管理者
携帯電話から管理者用パスコードを設定し、ロック解除、メンバー追加、メンバー削除などを行うことができます。
-  リモートシェアリング
モバイルアプリでオフラインコードを生成し、友人や家族が簡単に宅配ボックスから荷物を取り出せるようにすることができます。
-  OTAアップグレード
リモートオンラインアップグレード、バグの修正、機能の更新、ユーザーエクスペリエンスの最適化。



電池

-  電池寿命
電池寿命はロック解除操作で約12ヶ月です。
バッテリーは付属のバッテリーを使用してください。
又は、3000mAh以上の容量があるものを使用してください。
-  電池残量低下
電池が消耗すると、充電、又は電池交換のタイミングをお知らせします。
-  省電力
無操作の場合、Bluetooth (BLE) はスリープモードになります。
-  レターデリバリー
右側に標準的な郵便物の投入口を設け、郵便物や手紙の配達を容易にしました。

緊急事態

-  緊急時のロック解除
電池切れの際は非常解除キーで宅配ボックスを開けることができます。
-  システムロックダウン (いたずら防止)
連続5回不正なパスコードを入力すると、5分間ロックされます。

紫外線照射による消毒

-  15分間のUVC照射は、マークのボタンのタップもしくは配送コードによる宅配ボックスのロック解除後のみ行われます。
18650充電式リチウム電池1セットによる独立電源です。
トップケース内の「UVCスイッチ」でUVC照射をオンまたはオフにできます。
- ※UVCライトが人体に照射されると皮膚や目に損傷が生じる可能性があります。
通常使用において人体に照射されることはありませんが、誤って宅配ボックス内に閉じ込められた場合、照射される可能性があります。
上記点をご理解いただいた上で、必要に応じてUVCライトをご使用ください。
UVCライトを使用しなくても、使用上の問題はありません。

設置

> 1. 宅配ボックスUARKは、付属のアンカーボルトで地面に設置することができます。

アンカーボルト取付方法

1. 付属のポジショニングツールを用いて、設置場所にアンカーボルトを打ち込むための下穴（φ8 深さ40mm）を4箇所あけます。
2. 下穴部に足ゴムを置き、その上に宅配ボックスを置いてください。
この時、宅配ボックス底板のアンカーボルト取付け穴と足ゴムの穴位置を合わせてください。
3. 付属のアンカーボルトを宅配ボックス底板のアンカーボルト取付け穴より差し込み、付属の六角レンチにて締め付けます。
この時、宅配ボックスが水平に設置されていることを確認してください。

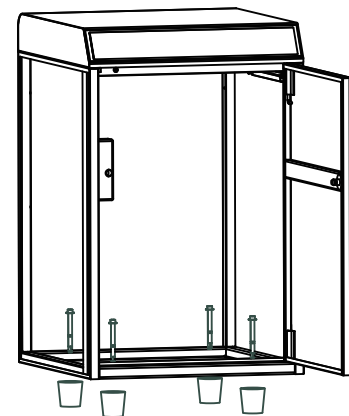
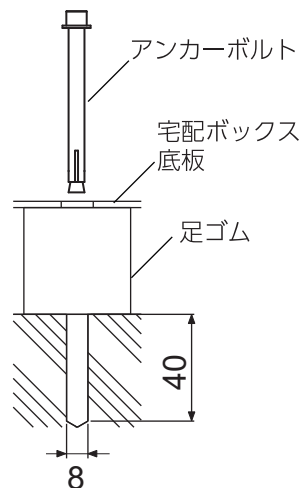

! 床面はコンクリートを前提にしております。
付属のアンカーボルトが設置環境に適さないときは別途用意してください。

! 本製品はアンカー固定を推奨しておりますが、付属の足固定ネジにて宅配ボックスに足ゴムを取付け、据え置きすることも可能です。
この場合、ワイヤー（別途）等で、盗難防止策を施すことを推奨しております。

クイックスタート

ステップ1) 電池の取付け

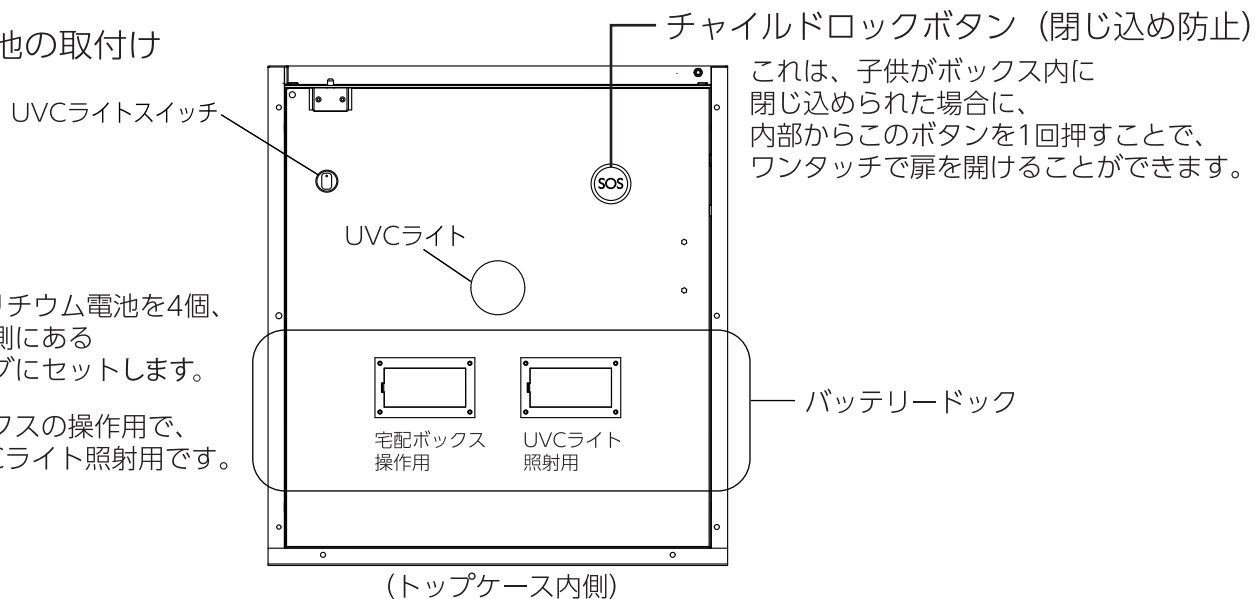

> 1. 18650充電式リチウム電池を4個、トップケース内側にあるバッテリードックにセットします。

一方は宅配ボックスの操作で、もう一方はUV-Cライト照射用です。

ステップ 2 \ 管理者パスコードの変更 - 初期管理者パスコード : 123456

管理者は、他のユーザー コードを追加する前に管理者パスコードをリセットする必要があります。

> 1. 「* + 0 + *」 をタップして、短いビープ音が 2 回鳴るのを待ちます。

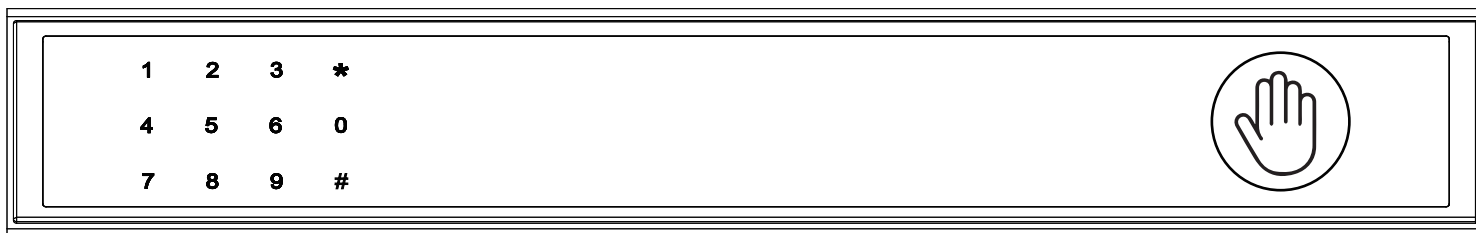

> 2. ビープ音が 2 回鳴った直後に、次のキーを入力してください。

「 123456 (初期管理者パスコード) + # + 新しい管理者パスコード(6桁) + # + 再度 新しい管理者パスコード + # 」

緑色のライトとともに長いビープ音が鳴ったら、新しい管理者パスコードが設定されます。

新しい管理者パスコードを使用して宅配ボックスから荷物を受け取れます。

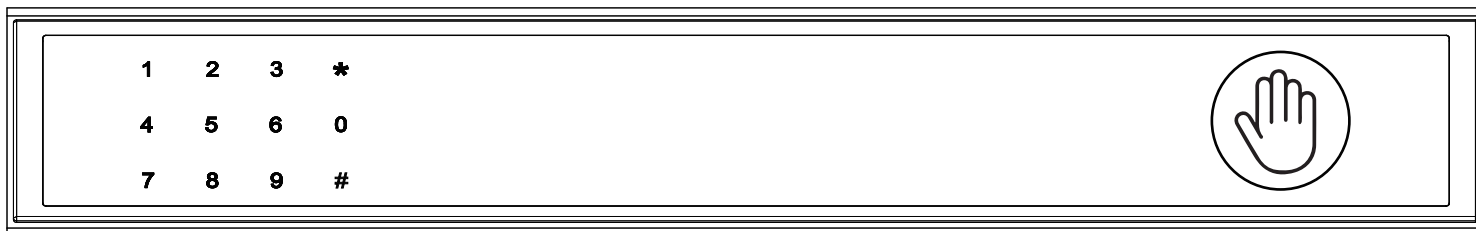

ステップ3 〉 モバイルアプリをダウンロード

> 1. 以下の QR コードをスキャンしてアプリをダウンロードし、モバイル Bluetooth をオンにします。



ステップ4 〉 デバイスの追加

Bluetooth を有効にしてペアリング モードにします。

> 1. 「* + 9 + * + 管理者パスコード(6桁) + # 」をタップし、ライトが青くゆっくり点滅したら、宅配ボックスはペアリングモードへ切替わります。

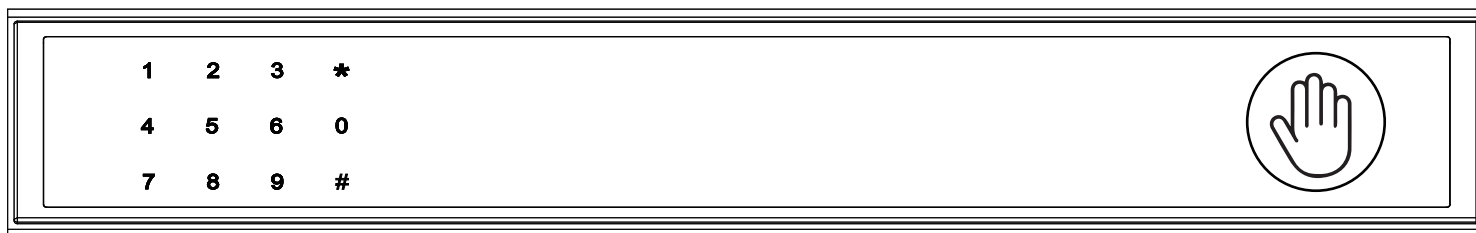

Bluetooth ブロードキャスト & 再接続:

- 1分以内に操作しないと、Bluetoothはスリープモードになり、消灯します。
- 任意のキーをタップして Bluetooth を有効にすると、アプリとデバイスが相互に再接続されます。

> 2. アプリのホームページに移動し、[デバイスの追加] をタップするか、右上の [+] をタップします。



> 3. 検出されたデバイスが表示され、[追加] をタップします。



> 4. 接続中です。完了するまで数秒待つ必要があります。



> 5. デバイスが追加されました。



荷物の入れ方(配達業者)

配達業者は  をタップ、ワンタッチで扉が開きます。荷物を宅配ボックスに入れて、扉を閉じてください。

居住者が事前に下記方法にて配送業者向けパスコードを設定すると荷物を複数個受け取ることが可能です。

- > 1. (居住者操作) 配送業者向けパスコードを下記いずれかの方法で設定します。
 - 宅配ボックス本体の操作パネルにて配送コードを設定 (P.11)
 - アプリにて一時的なパスコードを設定 (P.13)
- > 2. (居住者操作) 上記> 1 で設定したパスコードを送り状に記載、もしくは、電話等で配達業者に伝達します。
- > 3. (配達業者操作)
 -  をタップし、「パスコード+#」をタップすることにより扉が開きます。
 - 荷物を入れて扉を閉じてください。

配送コードのキーパッド セットアップ手順

> 1. 配送コードの長さ

コードは 6 桁である必要があります (それ以上でも以下でもありません)。

> 2. 配送コードの設定

「* + 1 + * + 管理者パスコード + #」をタップし、設定したい配送コードを入力して「#」をタップします。
再度、設定したい配送コードを入力し「#」をタップして設定を確認します。

> 3. 配送コードの削除

「* + 2 + * + 管理者パスコード + #」をタップし、削除する配送コードを入力して「#」をタップします。
再度、削除する配送コードを入力し「#」をタップして設定を確認します。

> 4. 配送コードをすべて削除する

「* + 00000 + *」を青いライトが点滅するまでタップし、管理者パスコードを入力して「#」をタップします。
ボタンが緑色に点滅すると、すべてのパスワードが削除されています。

> 5. システムロック

不正な配送コードを5回連続で入力すると、宅配ボックスが5分間ロックされます。

荷物の受け取り方(居住者)

管理者コードまたは、アプリを使用して宅配ボックスを開錠します。
荷物を取り出して、扉を閉めてください。

アプリを使用して、ピックアップ用のピックアップパスワードを追加します。
以下のアプリに関する詳細な手順を参照してください。

アプリの説明

アプリによるロック解除方法

- > 1. ホーム ページで全てのデバイスを見つけます。
- > 2. スマート宅配ボックスをタップして操作を開始します。
- > 3.  を右にスワイプしてロックを解除します。



一時的なパスコードを追加する方法:

> 1. 「仮のパスコード」をタップすると、4種類の一時的なパスコードがあります。

- ・ユーザーが設定した期間有効な期間限定コード
- ・一度だけ有効なワンタイムコード
- ・5分間有効なダイナミックコード
- ・ユーザーが設定した期間有効で、カスタマイズ可能なカスタムコード

> 2. 一時的なパスコードを設定して保存します。

※カスタムコードにて任意の6桁のパスコードを設定する場合、同一の数字6桁と連続する数字6桁は設定できません。

> 3. [OK] をタップして確認します。また、[共有] をタップして、この一時的なパスコードを家族、友人と共有することもできます。



永続的なパスコードを追加する方法:

- >1. 「メンバー管理」をタップし、管理者の「自分」を見つけて、永続パスコードを追加します。
- >2. [追加] をタップして任意の6桁のパスコードを入力するか、「ランダム」をタップして無作為のパスコードを取得できます。
※パスコードは同一の数字6桁や連続する数字6桁は設定できません。
- >3. 「保存」をタップして保存します。

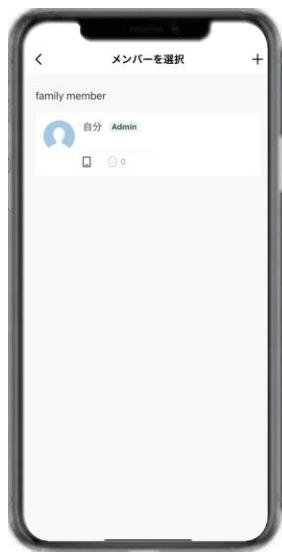

メンバーを追加する方法:

メンバーは、アプリをダウンロードし、電話番号または電子メールアドレスでアカウントを登録する必要があります。

- >1. 「メンバー管理」をタップして、家族などを追加します。
- >2. 「+」をタップしてメンバーを追加、メンバーの情報を編集して保存します。

メンバーはアプリで招待状を受け取ります。承認すると、管理者はリストでメンバーを見つけることができます。

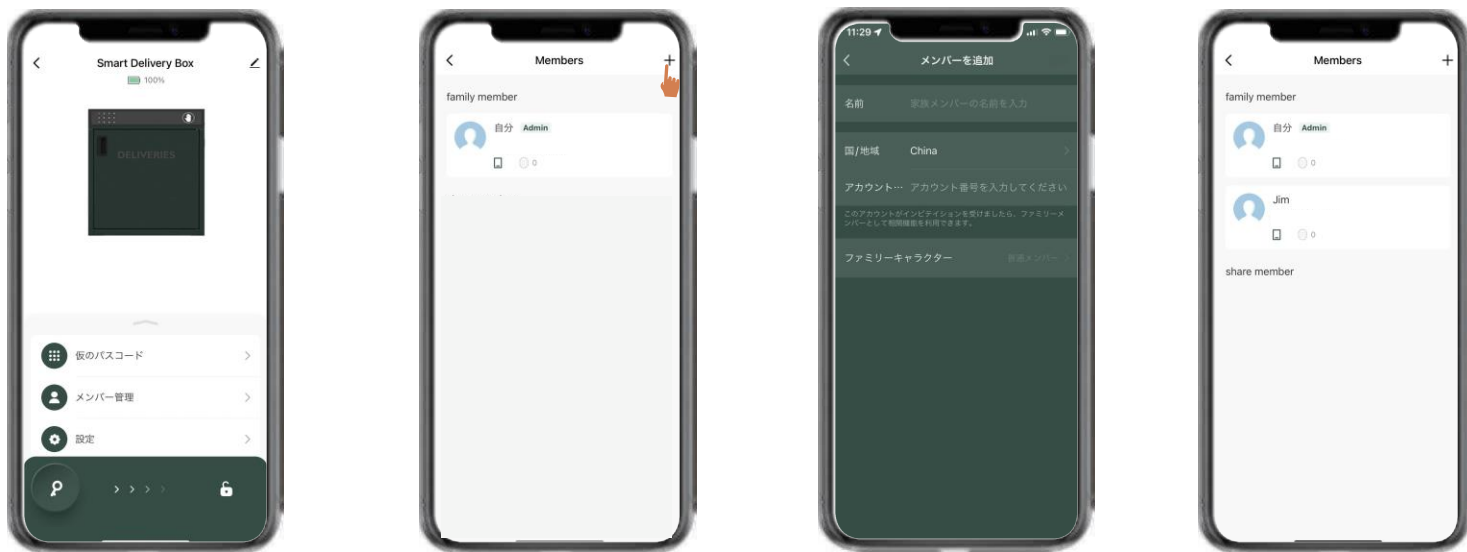

メンバーのパスコードを追加する方法:

会員のパスコードの有効期限（年・月・日・時・分）を設定することができます。

- >1. 「会員管理」をタップして会員を探します。
- >2. 「追加」をタップして任意の6桁のパスコードを入力するか、「ランダム」をタップしてパスコードを取得して保存します。
※パスコードは同一の数字6桁や連続する数字6桁は設定できません。
- >3. 「有効時間」をタップして、このメンバーを永久またはカスタムに設定し、保存します。

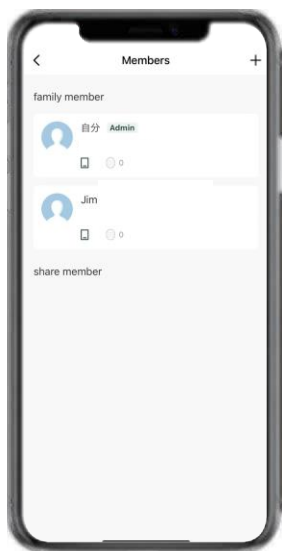

ロック解除の履歴の確認方法:

🔔 をタップするとログを確認できます。

いつ、誰が宅配ボックスのロック解除を行ったかが、わかります。



音声案内の言語を変更する方法:

- >1. 「設定」をタップし、「ロックの言語」に進みます。
- >2. 希望する言語を選択して確定します。

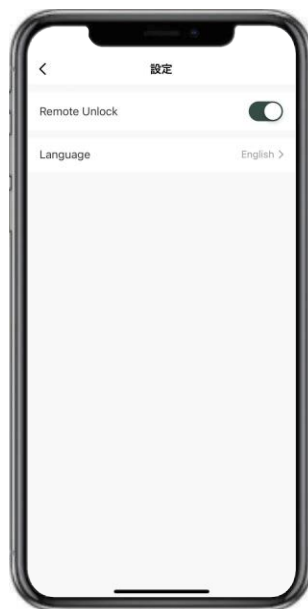

宅配ボックスのリセット方法:

- >1. 右上をタップしてデバイス情報を確認します。
- >2. [デバイスを削除] をタップし、[設定解除及びデータクリア] をタップします。
- >3. 長いビープ音の後、宅配ボックスがリセットされて、初期管理者パスコード123456 に戻ります。

※ 他の操作を行う前に、改めて管理者パスコードを変更する必要があります。



アプリなしで宅配ボックスをリセットする方法:

- >1. アプリがなくても、リセットボタンで宅配ボックスをリセットできます。
- >2. リセットボタンはロック本体の裏側にあります。
- >3. リセットツールを使用して、リセットボタンを5秒間長押しすると、長いビープ音がなります。
- >4. 長いビープ音の後、宅配ボックスがリセットされて、初期管理者パスコード123456に戻ります。
- >5. 他の操作を行う前に、改めて管理者パスコードを変更する必要があります。

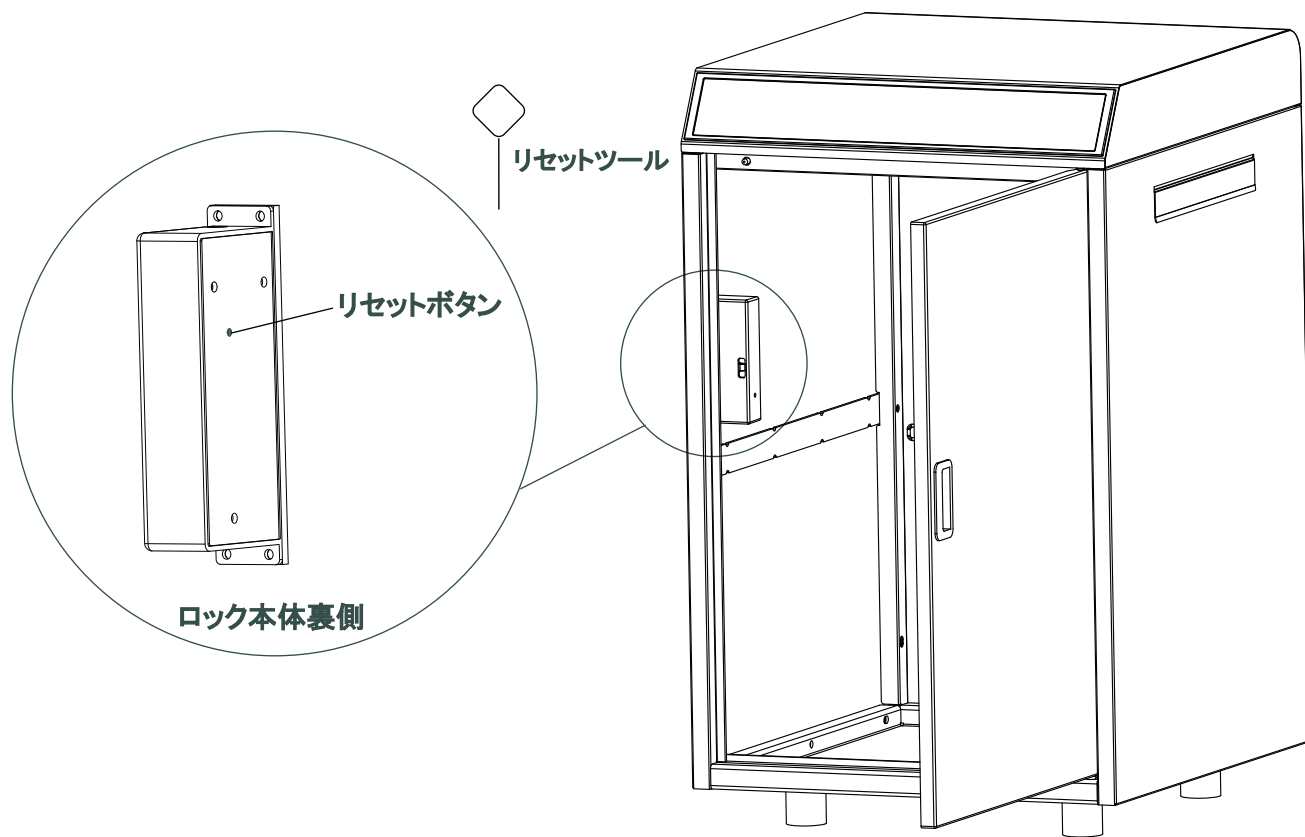

困った時には

修理、サービスを依頼される前に次の項目を点検してください

症状	考えられる原因	処置
扉がスムーズに開閉できない	ボックスが歪んで組み立てられている可能性があります。	組立用ネジを緩めて、歪みを解消してください。
扉が完全に閉まらない	ボックスの歪み等が原因で、扉を閉める際にロック機構が誤作動してしまった可能性があります。	扉の取手部分を少し強く押し込むことにより、扉を閉めることが可能です。扉の開閉操作は取手を用いて行うようにしてください。
操作パネルが起動せず、扉を開けることができない	本体バッテリーが切れている可能性があります。	非常開錠キーにて開錠し、バッテリーを充電してください。
アプリに宅配ボックスを追加できない	スマートフォンのBluetoothの設定がオフになっている可能性があります。	設定をオンにしてください。
	アプリのBluetoothの設定がオフになっている可能性があります。	設定をオンにしてください。 【確認方法】 1.右下の「プロフィール」をタップ 2.右上の  （「設定」マーク）をタップ 3.「プライバシー設定」をタップし、Bluetooth設定状況を確認
	宅配ボックスと別のスマートフォンがすでにBluetooth接続されている可能性があります。	接続されているスマートフォンのアプリを終了し、接続を解除してください。 宅配ボックスとスマートフォンは1対1での接続となります。
アプリを起動しても宅配ボックスに接続できない	本体バッテリーが切れている可能性があります。	非常開錠キーにて開錠し、バッテリーを充電してください。
	他のメンバーがBluetooth接続している可能性があります。	他のメンバーの接続を解除してから再度お試しください。
アプリで開錠できる人を追加したい		追加可能です。詳細はP.15をご参照ください。

OMUARK

WWW.OMCONNECT.COM / WWW.OMUARK.COM